

1 下の表は、安全マップをつくるために、きけんな場所を町ごとに調べたものです。ア～クに入る数をかきましょう。

町ごとのきけんな場所の数 (か所)

	東 町	西 町	南 町	北 町	合 計
<small>こうさてん</small> 交差点や せまい通学路	4	3	ア	5	16
暗がりや 夜は暗い道	3	2	1	1	イ
<small>ひとけ</small> 人気の少ない 場所や空き家	0	ウ	1	0	エ
合 計	オ	7	カ	キ	ク

2 次の3つの表は、9月、10月、11月の休み時間に借りた、学校の遊び道具の種類です。3か月で借りた、遊び道具の種類とその数が、よくわかるように、下の表にまとめ直しましょう。

借りた遊び道具【9月】

種 類	数(個)
ボール	43
一輪車	21
長なわ	10
その他	7
合 計	81

借りた遊び道具【10月】

種 類	数(個)
ボール	47
一輪車	15
長なわ	13
その他	9
合 計	84

借りた遊び道具【11月】

種 類	数(個)
ボール	45
一輪車	17
長なわ	15
その他	8
合 計	85

借りた遊び道具 (個) (9月から11月)

種類 \ 月	9 月	10 月	11 月	合 計
ボ ー ル				
一 輪 車				
長 な わ				
そ の 他				
合 計				

1 正さんたちは、学校の周りで見つけた虫を調べました。見つけた虫の種類と場所を、1つの表に整理して、それぞれの数を下の表に記入しましょう。

〈見つけた虫の記録〉

種類	場所	種類	場所
チョウ	公園	クワガタムシ	ぞうき林
テントウムシ	校庭	チョウ	畑
クワガタムシ	ぞうき林	バッタ	校庭
チョウ	校庭	トンボ	公園
トンボ	畑	チョウ	校庭
バッタ	畑	テントウムシ	公園
チョウ	畑	バッタ	公園
トンボ	校庭	チョウ	畑
バッタ	校庭	トンボ	校庭
クワガタムシ	ぞうき林	チョウ	畑
チョウ	校庭	トンボ	公園
テントウムシ	ぞうき林	バッタ	公園
バッタ	公園	チョウ	畑

【見つけた虫の種類と場所】

種類 \ 場所	公園	校庭	ぞうき林	畑	合計
チョウ			ア		
テントウムシ					
クワガタムシ					イ
トンボ					
バッタ					
合計		ウ			エ

2 次の問題に答えましょう。

(1) 畑でいちばん多く見つけた虫はなんでしょう。 ()

(2) バッタをいちばん多く見つけた場所はどこでしょう。 ()

(3) ア イ ウ エ は、それぞれ何を表しているでしょう。

ア ()

イ ()

ウ ()

エ ()

1 右の表は、ゆきえさんの学校の1週間のけがの記録です。この記録を下の表に整理して、「どんな種類のけが」が、「どこで多く起きているか」がわかるようにまとめます。

- (1) 下の表の**アイウ**にあてはまる場所の名前をかきましょう。
- (2) どこでどんなけがが起きたのか、「正」をかいて調べ、表のあいている所に数字を入れましょう。
- (3) 切りきずが、多く起きた場所は、どこですか。また、校庭で一番多く起きたけがは、何ですか。

切りきず ()
校庭 ()

【けがの種類と場所】(人)

場所 種類	教室	ア	イ	ウ	合計
すりきず		1			
切りきず	1		0	1	6
だぼく			3		
つき指		1	3	0	
合計			8		

〈けがの種類と場所〉

曜日	学年	けがの種類	場所
月	3	すりきず	教室
月	5	切りきず	教室
月	2	だぼく	校庭
月	1	だぼく	体育館
月	6	切りきず	ろう下
月	4	つき指	校庭
月	1	だぼく	校庭
月	2	すりきず	ろう下
火	4	だぼく	校庭
火	5	すりきず	体育館
火	1	だぼく	体育館
水	6	つき指	体育館
水	4	だぼく	教室
水	3	切りきず	校庭
水	5	つき指	体育館
木	2	切りきず	校庭
木	6	すりきず	体育館
木	4	だぼく	ろう下
木	1	すりきず	教室
木	5	切りきず	校庭
木	3	つき指	体育館
金	1	切りきず	校庭
金	3	だぼく	校庭
金	5	だぼく	体育館
金	6	つき指	教室
金	4	すりきず	校庭
金	1	すりきず	ろう下
金	2	だぼく	校庭

1 次の表は、まさおさんの学校の1か月間の落とし物について、落とし物があった場所とその種類をまとめたものです。

＜1か月間の落とし物(こ)＞

	えんぴつ	消しゴム	ハンカチ	リコーダー	なわと縄跳びの縄	合計
教室	22	11	13	2	2	エ
理科室	10	ア	7	0	0	28
音楽室	9	6	3	ウ	0	23
体育館	1	0	8	0	4	13
合計	42	28	イ	7	6	オ

(1) ア～オにあてはまる数をかきましょう。

ア () イ () ウ () エ () オ ()

(2) 消しゴムの落とし物はいくつあったでしょう。 ()

(3) 音楽室で一番多かった落とし物の種類は何でしょう。 ()

(4) 落とし物がいちばん多かった場所はどこでしょう。 ()

2 とおるさんのはんでは、犬やねこを飼っている人を調べました。

A

はんの人の名前	
とおる	あやね
まこと	まなか
けいご	なつみ
ゆうき	みずほ



B

犬を飼っている人		ねこを飼っている人
とおる	まなか	まこと
けいご	なつみ	あやね
ゆうき		けいご

(1) 次の表の、あいているらんには、あてはまる数をかきましょう。

C

＜犬、ねこ調べ(人)＞

		ねこ		合計
		かっている	かっている	
犬	かっている			
	かっている			
合計				

(2) Bの表に名前のない人がいます。だれですか。また、どうしてですか。

()

1 次の表は、パリ、シドニー、シンガポールの3つの都市の1年間の気温を調べたものです。これを折れ線グラフに表すと、グラフの形が下のア、イ、ウのようになる都市を答えましょう。

1年間の気温の変わり方 (度)

都市 \ 月	1	2	3	4	5	6	7	8	9	10	11	12
パリ	4	5	7	10	14	16	19	19	15	11	7	5
シドニー	23	23	22	19	16	13	12	13	16	18	20	22
シンガポール	27	27	28	28	28	28	28	28	28	28	27	26

- ア 折れ線グラフが、ほとんど平らになる。 ()
- イ 折れ線グラフが、V字のような形になる。()
- ウ 折れ線グラフが、山のような形になる。()

2 正さんの学級で、忘れ物調べわすをしました。結果を下の表に整理けっかしましょう。

- ・先週も今週も忘れ物をした。 3人
- ・先週は忘れ物をしたが、今週は忘れ物をしていない。 . . . 5人
- ・先週は忘れ物をしていないが、今週は忘れ物をした。 . . . 8人
- ・先週も今週も忘れ物をしていない。 8人

<忘れ物調べ> (人)

		今 週		合 計
		忘れ物をした	忘れ物をしていない	
先週	忘れ物をした			
	忘れ物をしていない	①		
合 計			②	

- ①に入る数は、()は忘れ物をしていないが、()は、忘れ物をした人の数を表しています。
- ②に入る数は、()忘れ物をしていない人の合計を表していて、()人です。

3 右の表を見て答えましょう。

(1) 犬とねこ、どちらも好きな人は、何人ですか。

(2) 犬が好きな人は、何人ですか。

<動物のすききらい調べ> (人)

		犬		合計
		好き	きらい	
ねこ	好き	19	4	23
	きらい	11	3	14
合 計		30	7	37

1 1組の、先週と今週の図書室での本の利用の様子を表にまとめました。

図書室での本の利用のようす (人)

- (1) 空欄に人数を入れましょう。
 (2) 先週と今週の、どちらも本を借りていない人は、何人ですか。

		先週		合計
		借りた	借りない	
今週	借りた	16	9	
	借りない			
合計			12	35

(3) 先週は本を借りていないで、今週は本を借りた人は、何人ですか。

(4) 今週、本を借りた人は、何人ですか。

2 A町の25人とB町の23人で遠足に行きます。

昼食で食べたい果物のアンケートをとると、右のようになりました。

このうち、A町でみかんを選んだ人は、17人でした。B町でみかんを選んだ人は、何人ですか。

また、A町、B町でぶどうを選んだ人は、それぞれ何人ですか。表に整理して考えましょう。

- B町でみかんを選んだ人
- A町でぶどうを選んだ人
- B町でぶどうを選んだ人

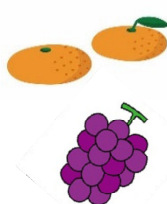

みかんを選んだ人
30人

ぶどうを選んだ人
18人

昼食で食べたい果物アンケート(人)

	みかん	ぶどう	合計
A町	17		25
B町			23
合計	30	18	

3 A町の25人について、昼食と飲み物の希望をきくと、右のような結果になりました。

- 「①おにぎりを選んでお茶を選んでいない人」
 「②お茶を選んでおにぎりを選んでいない人」
 「③おにぎりもお茶も選んでいない人」は、それぞれ何人ですか。

2の問題と同様に考えてみましょう。



おにぎりを選んだ人は12人

お茶を選んだ人は8人

おにぎりとお茶を選んだ人は5人

おにぎり、お茶希望アンケート (人)

		おにぎり		合計
		選んだ	選んでいない	
お茶	選んだ	5		8
	選んでいない			
合計		12		25

- ① おにぎりを選んでお茶を選んでいない人 ()
- ② お茶を選んでおにぎりを選んでいない人 ()
- ③ おにぎりもお茶も選んでいない人 ()

1 ()の中に、答えをかきましょう。

- (1) $\frac{3}{5}$ mは、1 mを () 等分した () 分の長さです。
 (2) $\frac{1}{7}$ mの3分、6分はそれぞれ () m, () mです。
 (3) $\frac{1}{9}$ mの4分、5分はそれぞれ () m, () mです。
 (4) $\frac{5}{6}$ mは、 $\frac{1}{6}$ mが () 分の長さです。
 (5) $\frac{3}{8}$ mは、 $\frac{1}{8}$ mが () 分の長さです。

2 分数は、^{しんぶんすう}真分数、^{かぶんすう}仮分数、^{たいぶんすう}帯分数の3つに分けることができます。
 ()の中に、あてはまる言葉をかきましょう。

- (1) $\frac{5}{7}$ や $\frac{2}{3}$ のように、分子が分母より小さい分数を () と
 いいます。
 (2) $\frac{3}{3}$, $\frac{5}{3}$, $\frac{7}{7}$, $\frac{9}{7}$ のように、分子と分母が同じか、分子が分母より
 大きい分数を () といいます。
 (3) $2\frac{5}{7}$ や $4\frac{3}{5}$ のように、整数と真分数の和で表されている分数を
 () といいます。

3 次の分数を真分数、仮分数、帯分数にわけて ()の中にかきましょう。

$\frac{3}{8}$	$\frac{11}{8}$	$2\frac{5}{8}$	$\frac{25}{23}$	$\frac{27}{13}$	$7\frac{9}{11}$	$\frac{5}{9}$	$\frac{8}{15}$	$7\frac{2}{9}$
---------------	----------------	----------------	-----------------	-----------------	-----------------	---------------	----------------	----------------

(真分数 :)

(仮分数 :)

(帯分数 :)

1 次の仮分数を帯分数か整数になおしましょう。

(1) $\frac{9}{9}$ () (2) $\frac{8}{3}$ () (3) $\frac{12}{4}$ ()

(4) $\frac{22}{5}$ () (5) $\frac{22}{9}$ () (6) $\frac{19}{6}$ ()

2 次の帯分数を仮分数になおしましょう。

(1) $1\frac{2}{3}$ () (2) $4\frac{3}{5}$ () (3) $2\frac{1}{3}$ ()

(4) $1\frac{3}{5}$ () (5) $1\frac{1}{6}$ () (6) $1\frac{3}{7}$ ()

(7) $3\frac{1}{8}$ () (8) $3\frac{2}{7}$ () (9) $2\frac{7}{10}$ ()

3 次の分数の大小について、不等号 (> , <) を使って答えましょう。
(小く大です。)

(1) $\frac{15}{5}$ $2\frac{4}{5}$ (2) $\frac{13}{4}$ $3\frac{3}{4}$

(3) $\frac{12}{3}$ $3\frac{1}{3}$ (4) $\frac{25}{8}$ $\frac{32}{8}$

4 () に、あてはまる整数や分数をかきましょう。

(1) 帯分数 $2\frac{1}{3}$ は、整数 () と真分数 () をあわせた大きさです。

(2) 帯分数 $3\frac{4}{5}$ は、整数 () と真分数 () をあわせた大きさです。

5 次の分数の計算をしましょう。

(1) $\frac{4}{5} + \frac{3}{5}$ (2) $\frac{6}{7} + \frac{8}{7}$:

(3) $\frac{8}{5} - \frac{4}{5}$ (4) $\frac{8}{3} - \frac{2}{3}$:

1 次の仮分数を帯分数か整数になおしましょう。

(1) $\frac{7}{7}$ () (2) $\frac{6}{3}$ () (3) $\frac{17}{13}$ ()

(4) $\frac{27}{9}$ () (5) $\frac{17}{3}$ () (6) $\frac{18}{11}$ ()

2 次の分数のたし算をしましょう。答えは帯分数か整数になおしましょう。

(1) $\frac{8}{7} + \frac{3}{7}$

(2) $\frac{7}{5} + \frac{6}{5}$

(3) $\frac{8}{11} + \frac{3}{11}$

(4) $\frac{6}{21} + \frac{15}{21}$

(5) $1\frac{2}{6} + \frac{3}{6}$

(6) $1\frac{4}{5} + \frac{1}{5}$

(7) $\frac{4}{7} + 2\frac{3}{7}$

(8) $\frac{7}{8} + 3\frac{6}{8}$

(9) $3\frac{8}{11} + 2\frac{3}{11}$

(10) $3\frac{11}{13} + 2\frac{7}{13}$

(11) $3\frac{6}{7} + 5$

(12) $6 + 5\frac{4}{5}$

3 こう茶 $\frac{4}{7}$ Lと牛にゅう $\frac{2}{7}$ Lをまぜてミルクティーを作りました。ミルクティーは、何Lでしょうか。

式

答え

4 $2\frac{2}{3}$ mのテープと $\frac{2}{3}$ mのテープがあります。2本のテープをあわせると、何mになるでしょうか。

式

答え

1 次の帯分数を仮分数になおしましょう。

(1) $1\frac{2}{7}$ () (2) $1\frac{2}{3}$ () (3) $1\frac{1}{13}$ ()

(4) $3\frac{2}{9}$ () (5) $2\frac{1}{3}$ () (6) $1\frac{8}{11}$ ()

2 2つの例のように、帯分数の整数部分の整数を1少なくした分数になおして、()に答えをかきましょう。

<例1> $4\frac{2}{5} = 3\frac{7}{5}$ <例2> $1\frac{4}{5} = \frac{9}{5}$

(1) $2\frac{1}{5} = ()$ (2) $4\frac{2}{7} = ()$ (3) $5\frac{1}{3} = ()$

(4) $5\frac{4}{9} = ()$ (5) $2\frac{2}{3} = ()$ (6) $2\frac{3}{8} = ()$

3 分数のひき算をしましょう。

(1) $2\frac{2}{7} - \frac{3}{7}$ (2) $3\frac{1}{5} - \frac{4}{5}$

(3) $4\frac{5}{11} - \frac{10}{11}$ (4) $2\frac{1}{3} - \frac{2}{3}$

(5) $1\frac{2}{6} - \frac{3}{6}$ (6) $1\frac{2}{5} - \frac{4}{5}$

(7) $5\frac{4}{7} - 2$ (8) $7\frac{7}{8} - 3$

(9) $4\frac{2}{5} - 3\frac{3}{5}$ (10) $2\frac{1}{7} - \frac{3}{7}$

4 赤いテープの長さは $\frac{3}{7}$ m, 青いテープの長さは $\frac{5}{7}$ mあります。どちらが何m長いでしょうか。

式

答え

5 はるきさんは $2\frac{1}{5}$ km, まなみさんは $2\frac{4}{5}$ kmのきよりを歩きました。どちらが、どれだけ長く歩いたでしょうか。

式

答え

1 仮分数は帯分数か整数で、帯分数は仮分数で表しましょう。

(1) $\frac{13}{8}$ () (2) $2\frac{3}{7}$ () (3) $\frac{14}{2}$ ()

(4) $1\frac{1}{6}$ () (5) $\frac{19}{6}$ () (6) $4\frac{3}{10}$ ()

2 にあてはまる等号 (=) か、不等号 (>, <) をかきましょう。

(1) $\frac{1}{9}$ $\frac{1}{7}$ (2) $\frac{5}{6}$ $\frac{5}{8}$ (3) $2\frac{3}{8}$ $\frac{19}{8}$

3 計算をしましょう。答えは帯分数か整数になおしましょう。

(1) $\frac{5}{7} + \frac{6}{7}$ (2) $\frac{10}{6} + \frac{7}{6}$

(3) $2\frac{8}{9} + 2\frac{2}{9}$ (4) $3\frac{1}{2} + 2\frac{1}{2}$

(5) $4\frac{5}{6} - 2\frac{4}{6}$ (6) $2\frac{1}{5} - 1\frac{4}{5}$

(7) $3 - 1\frac{3}{4}$ (8) $4 - 2\frac{5}{8}$

4 クッキーをつくるのに、 $\frac{12}{9}$ kg あった^{こむぎこ}小麦粉を $\frac{7}{9}$ kg使いました。
小麦粉は、何 kgのこっているでしょうか。

式

答え

5 リボンを $1\frac{2}{5}$ m使ったら、まだ $\frac{3}{5}$ mのこっていました。
リボンは、はじめに何 mあったでしょうか。

式

答え

6 みかんジュースを $\frac{7}{5}$ Lと、りんごジュースを $\frac{4}{5}$ L 作りしました。
みかんジュースと、りんごジュースのちがいは、何 L でしょうか。

式

答え

1 仮分数は帯分数か整数で、帯分数は仮分数で表しましょう。

(1) $\frac{7}{2}$ () (2) $4\frac{5}{6}$ () (3) $\frac{70}{8}$ ()

(4) $9\frac{1}{9}$ () (5) $\frac{72}{8}$ () (6) $3\frac{5}{7}$ ()

2 下の分数を大きい^{じゅん}順にかきましょう。

(1) $\left[\frac{7}{6} \cdot \frac{7}{5} \cdot 1\frac{3}{5} \right]$ \Rightarrow 答え $\left[\cdot \cdot \right]$

(2) $\left[2\frac{6}{8} \cdot 3 \cdot 2\frac{6}{7} \right]$ \Rightarrow 答え $\left[\cdot \cdot \right]$

(3) $\left[\frac{11}{5} \cdot \frac{17}{4} \cdot \frac{7}{2} \right]$ \Rightarrow 答え $\left[\cdot \cdot \right]$

3 計算をし、答えが仮分数のときは帯分数か整数になおしましょう。

(1) $\frac{3}{7} + \frac{5}{7}$

(2) $\frac{7}{4} + \frac{6}{4}$

(3) $1\frac{7}{9} + 2\frac{2}{9}$

(4) $4\frac{4}{5} + \frac{4}{5}$

(5) $4\frac{3}{5} - 1\frac{1}{5}$

(6) $3\frac{3}{4} - 2\frac{3}{4}$

(7) $2\frac{1}{9} - 1\frac{2}{9}$

(8) $6 - 3\frac{5}{8}$

4 重さが $\frac{13}{7}$ kgの荷物と $\frac{5}{7}$ kgの荷物があります。2つの荷物の重さの合計は、何kgになるでしょうか。また、重さのちがいは、何kgでしょうか。

【重さの合計】 式

答え

【重さのちがひ】 式

答え

1 まわりの長さが、20 cmになる長方形をいろいろかいて、たての長さ
と横の長さの変わり方を調べました。

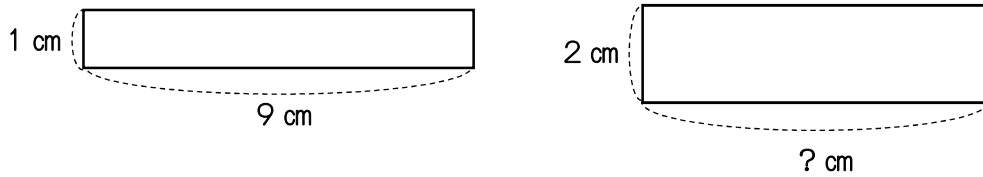

(1) たての長さかんけいと横の長さの関係を次の表に表しなさい。

たての長さかんけいと横の長さ

たての長さ (cm)	1	2	3	4	5	6	7
横の長さ (cm)	9						

(2) たての長さが1 cmふえると、横の長さはどのように変わりますか。

答え

(3) たての長さかんけいと横の長さの合計は、何cmですか。

答え

(4) たての長さを○cm、横の長さを△cmとして、○と△の関係を式に表しなさい。

答え

2 毎日、380ページある本を10ページずつ読みます。

(1) 読んだ本のページ数のこと残りのページ数の関係を次の表に表しなさい。

読んだページ数と残りのページ数

読んだページ数	10	20	30	40	50	60	70
残りのページ数							

(2) 読んだページ数を○ページ、残りのページ数を△ページとして、○と△の関係を式に表しなさい。

答え

(3) 読んだページ数が200ページのこのとき、残りのページ数は、何ページですか。

答え

1 1辺の長さが、1 cmの正三角形を横にならべて、下のような形をつくっていきます。正三角形の数とまわりの長さにどんな関係があるか調べました。

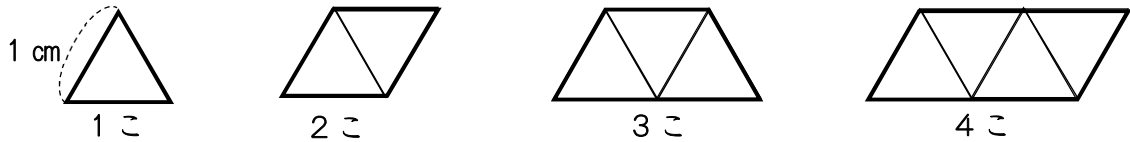

(1) 正三角形の数とまわりの長さを調べて、下の表に表しなさい。

正三角形の数 (こ)	1	2	3	4	5	6	7
まわりの長さ (cm)	3	4					

(2) 正三角形の数が1ふえると、まわりの長さはどのように変わりますか。

答え

(3) 正三角形の数を○こ、まわりの長さを△cmとして、○と△の関係を式に表しなさい。

答え

(4) 正三角形の数が10このとき、まわりの長さは何cmですか。

答え

(5) まわりの長さが18cmのとき、正三角形の数は何こですか。

答え

2 ゆかりさんとお兄さんは、たん生日が同じです。下の表は、毎年4月1日の2人の年れいを表しています。

ゆかりの年れい ○(さい)	8	9	10	11	12	13	
兄の年れい △(さい)	11	12	13				

(1) 上の表のあいているところに、あてはまる数をかきなさい。

(2) ゆかりさんの年れいを○さい、兄の年れいを△さいとして、○と△の関係を式に表しなさい。

答え

(3) お兄さんが20さいのとき、ゆかりさんは何さいですか。

答え

1 1辺の長さが1 cmの正三角形を，下の図のように，1だん，2だん，…とならべて，大きな三角形をつくっていきます。

だんの数とまわりの長さに，どんな関係があるか調べました。

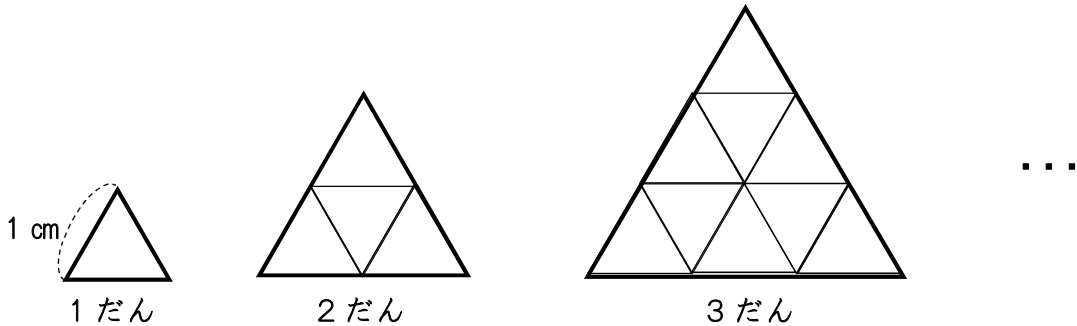

(1) だんの数とまわりの長さを調べて，下の表に表しなさい。

だんの数 (だん)	1	2	3	4	5	6	
まわりの長さ (cm)	3						

(2) だんの数が1ずつふえるとまわりの長さは，どのように変わりますか。

答え

(3) だんの数を○だん，まわりの長さを△cmとして，○と△の関係を式に表しなさい。

答え

(4) だんの数が10だんのとき，まわりの長さは，何cmですか。

答え

(5) まわりの長さが45 cmのとき，だんの数は，何だんですか。

答え

2 1こ20円のチョコレートを買います。買う数と代金の変わり方について調べました。

買う数 ○(こ)	1	2	3	4	5	6	
代金 △(円)	20						

(1) 上の表のあいているところに，あてはまる数をかきなさい。

(2) 買う数を○こ，代金を△円として，○と△の関係を式に表しなさい。

答え

1 次の表は、浴^{よく}そうに水を入れたときにかかった時間と、たまった水の量を表したものです。水を入れた時間とたまった水の量の関係について変わり方を調べました。

水を入れた時間とたまった水の量

時間 (分)	0	2	4	6	8	10	12	14	⋮
水の量 (L)	0	4	8	12	16	20	24	28	⋮

(1) 表をもとにして、時間と水の量を表す点を右のグラフにかきなさい。

(L) 水を入れた時間とたまった水の量

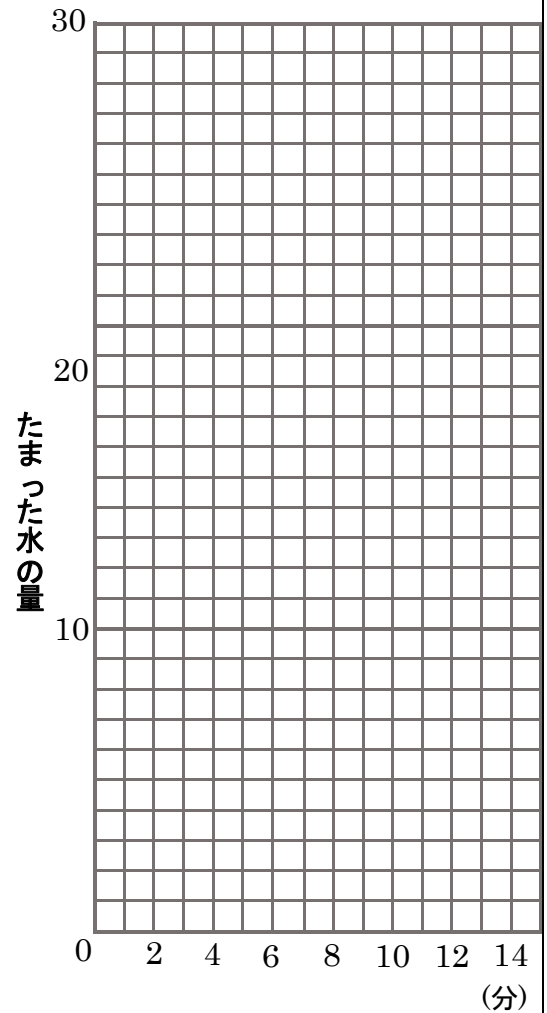

(2) かいた点を直線でおすびなさい。

(3) 水を入れ始めてから7分後の水の量は、何Lですか。

答え

(4) 水を入れた時間を○分、たまった水の量を△Lとして、○と△の関係を式に表しなさい。

式

(5) 水を15分間入れると、浴そうには何Lの水が、たまるでしょうか。

式

答え

(6) 水を1時間入れると、浴そうには何Lの水が、たまるでしょうか。

式

答え

1 次の○と△の関係を表している式を,それぞれ下の㉠~㉣の中から答えなさい。

(1) 1こ100円のおかしを○こ買ったときの代金△円

答え

(2) 100円玉で○円のおかしを買ったときのおつり△円

答え

(3) 100円のノートと○円のえんぴつを買ったときの代金△円

答え

㉠ $100 + \bigcirc = \triangle$ ㉡ $100 - \bigcirc = \triangle$ ㉢ $100 \times \bigcirc = \triangle$

2 たての長さが5cm, 横の長さが○cm, 面積が△cm²の長方形があります。

(1) 横の長さと言面積の関係を表に表しなさい。

横の長さ○ (cm)	1	2	3	4	5	
面積 △ (cm ²)						

(2) ○と△の関係を式に表しなさい。

答え

(3) (1) からわかることを, 下の㉠~㉣の中から答えなさい。

㉠ 横の長さが長くなっても, 面積は変わらない。

㉡ 横の長さが1cm長くなると, 面積は1cm²ずつふえる。

㉢ 横の長さが1cm長くなると, 面積は5cm²ずつふえる。

答え

1 たてが1 cm, 横が2 cmの長方形をならべて, 下の図のような形をつくり, だんの数とまわりの長さに, どんな関係があるか調べました。

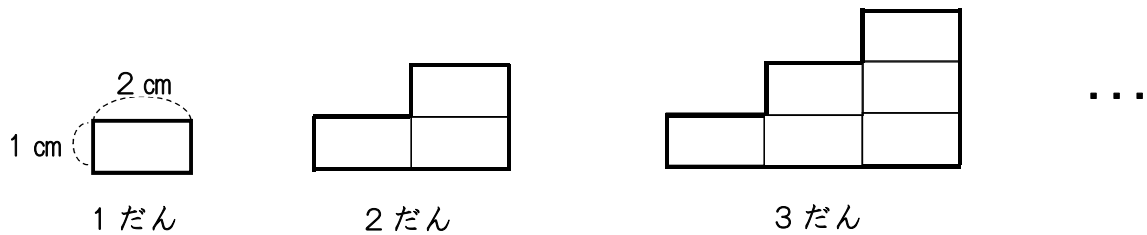

(1) 1 だんのとき, まわりの長さは何 cm ですか。

答え

(2) 2 だんのとき, まわりの長さは何 cm ですか。

答え

(3) 3 だんのとき, まわりの長さは何 cm ですか。

答え

(4) まわりの長さは, いつもだんの数の何倍ですか。

答え

(5) だんの数を \bigcirc だん, まわりの長さを \triangle cm として, \bigcirc と \triangle の関係を式に表しなさい。

答え

(6) 6 だんのとき, まわりの長さは何 cm ですか。

答え

(7) まわりの長さが 54 cm になるのは, 何だんのときですか。

答え

2 長さ 10 cm のテープを次の図のようにつないでいきます。のりしろは, 1 cm です。下の問題に答えなさい。

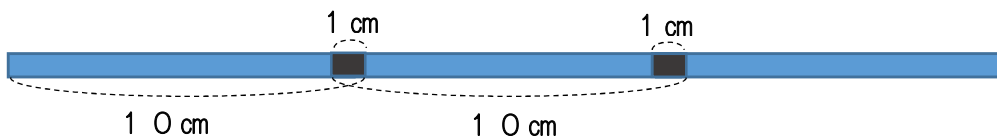

(1) 2 本つなぐと, 全体で何 cm になりますか。



答え

(2) 次の表のあいているところに, あてはまる数をかきなさい。

テープの数 \bigcirc (本)	1	2	3	4	5	6	
全体の長さ \triangle (cm)	10						

(3) テープを 10 本つなぐと, 全体の長さは何 cm になりますか。

答え

1 ちよくほうたい りっほうたい 直方体と立方体について説明しています。()に言葉を入れましょう。

長方形や、長方形と正方形でかこまれた形を () といいます。
 また、正方形だけでかこまれた形を () といいます。
 直方体や立方体の面のように平らな面を () といいます。

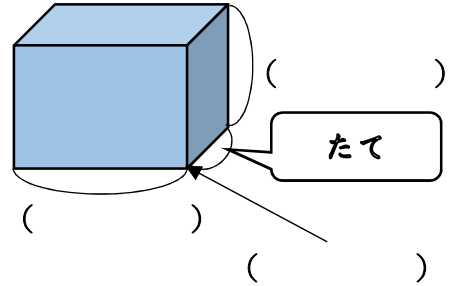

2 右の長方形 ABCD を見て答えましょう。

(1) 辺 AB と平行な辺はどれですか。
 ()

(2) 辺 AD と垂直な辺を全部かきましょう。
 ()

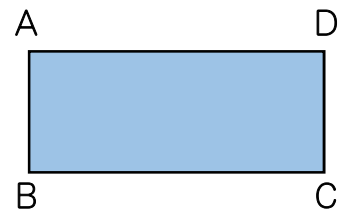

3 ほうがん みとりず 下の方眼に 1 辺が 7 cm の立方体の見取図のつづきをかきましょう。

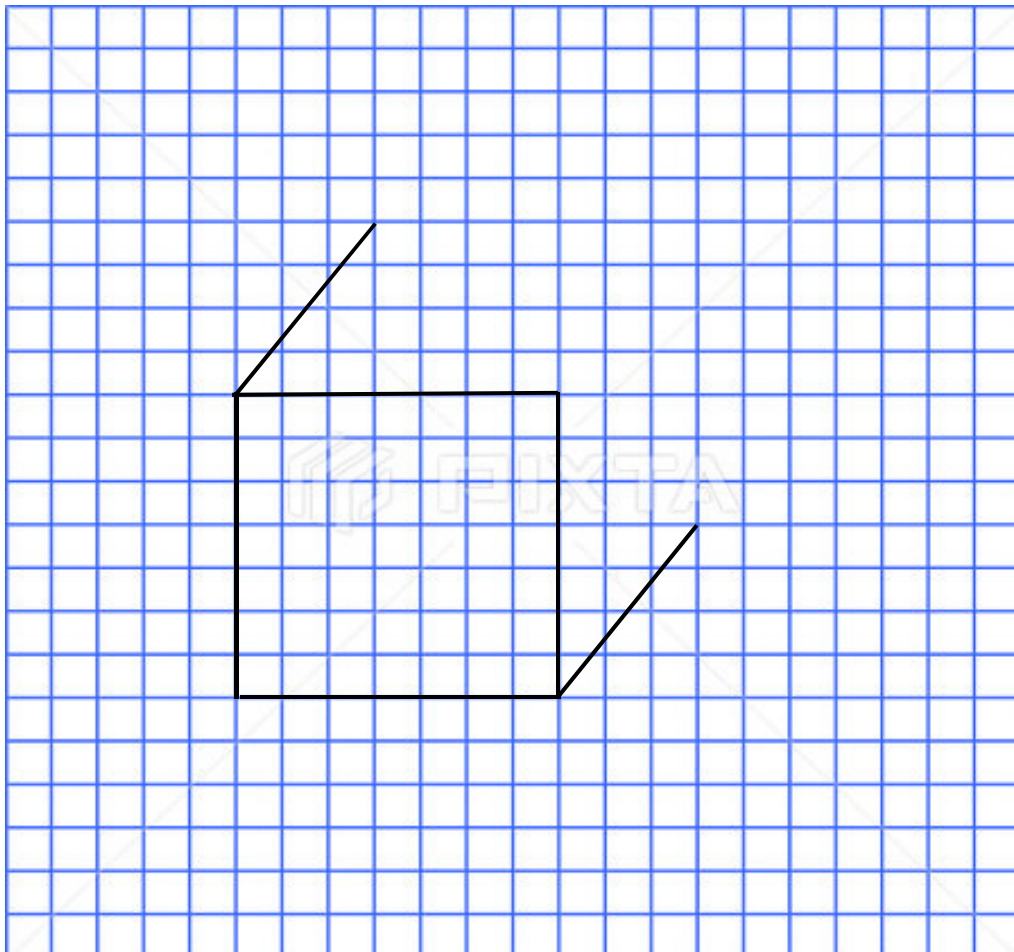

ひとますは、
 1 辺が 1 cm
 の正方形と
 します。

1 たて4 cm, 横10 cm, 高さ7 cmの直方体の見取図をとちゅうまでかきました。^{みとりず} つづきをかきましょう。(1ますは, 1辺が1 cmの正方形とします。)

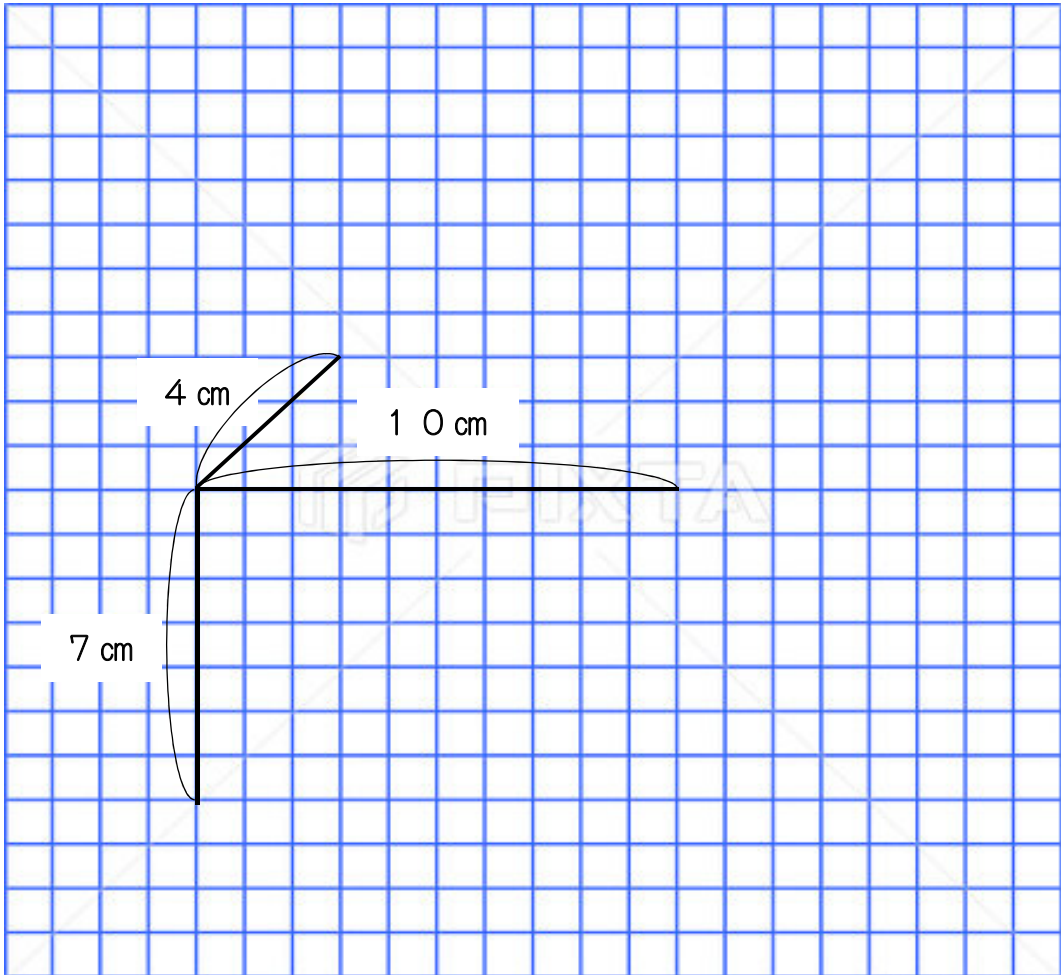

2 次の直方体について, 問題に答えましょう。

(1) 頂点は, いくつありますか。

(2) どんな長さの辺が, いくつあるでしょう。

(3) どんな形の面が, いくつあるでしょう。

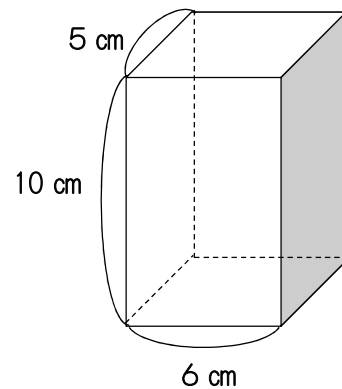

- 1 下の方眼に，1辺が3 cmの立方体のでん開図^{かいず}を2種類かきましょう。
(1まずは，1辺が1 cmの正方形とします。)

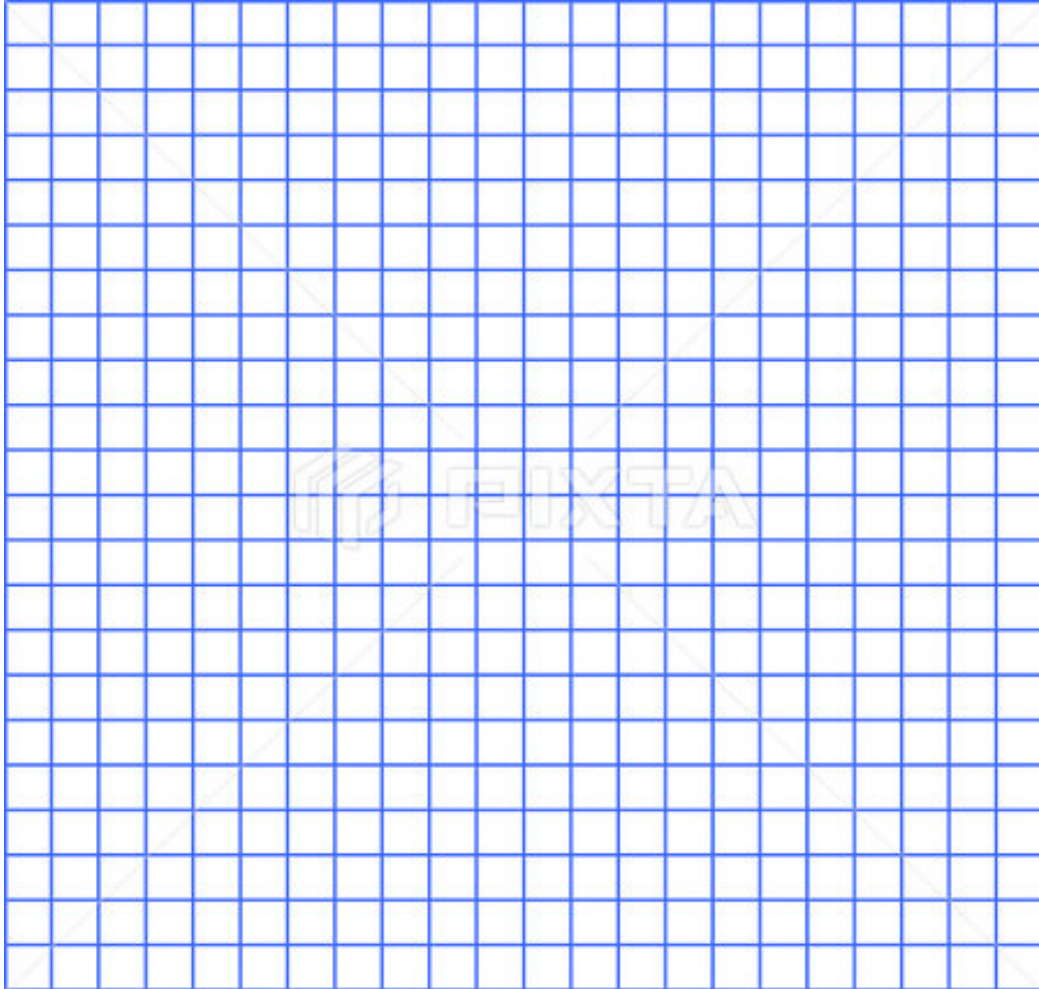

- 2 下の直方体について答えましょう。

(1) 頂点Aを^{つう}って辺ADに垂直な辺を全部
いましょう。

(2) 頂点Dを^{つう}って辺ADに垂直な辺を全部
いましょう。

(3) 辺BFと辺AEは平行です。辺BFに
平行な辺を全部いましょう。

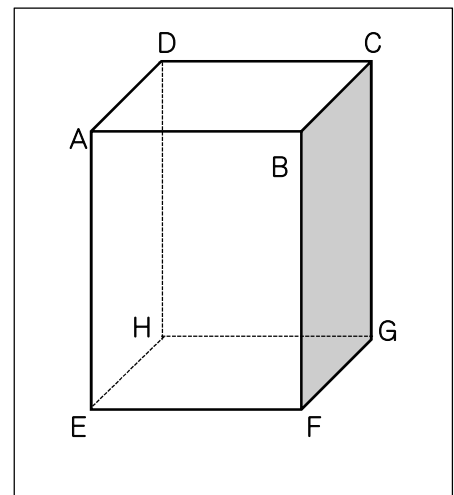

1 下の方眼に、たてが6 cm、横10 cm、高さ4 cmの直方体のでん開図をかきましよう。

(1 まずは、1 辺が1 cmの正方形とします。)

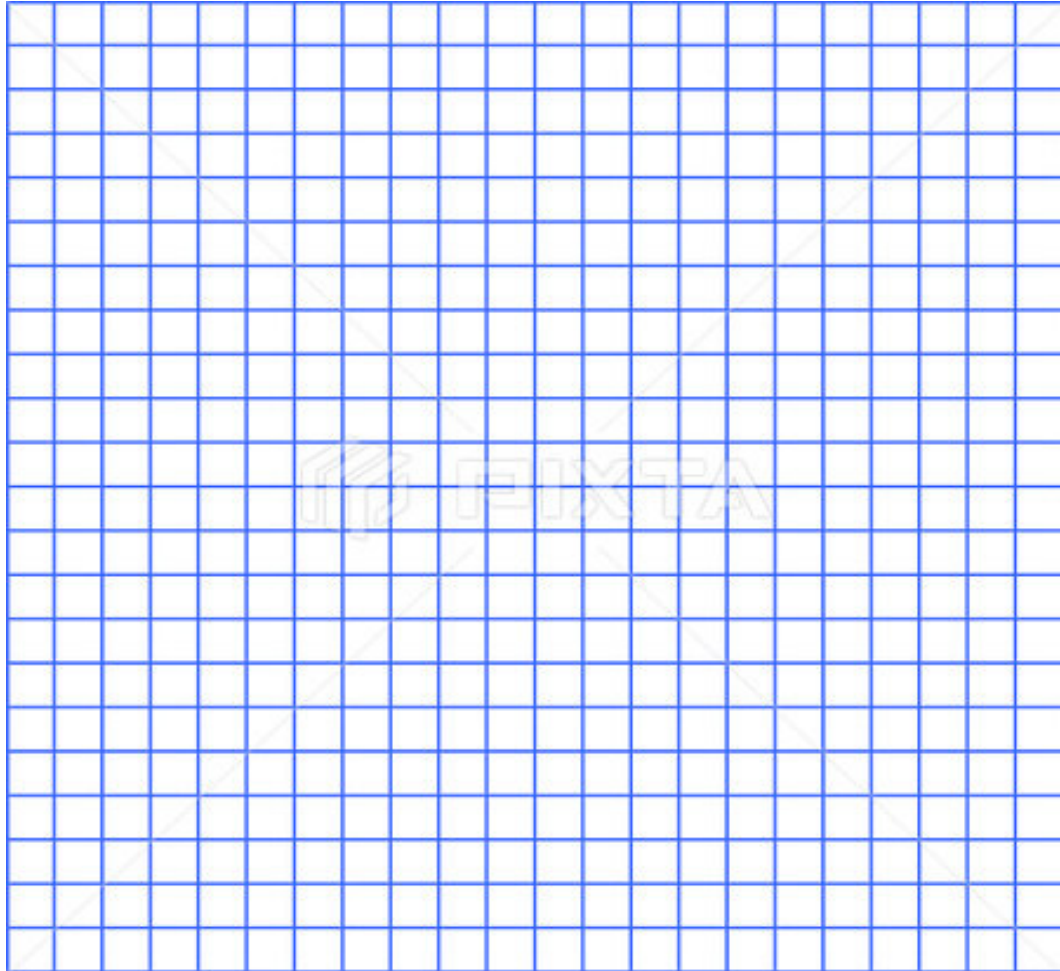

2 図のようなあつ紙がたくさんあります。このあつ紙を何まいかずつ使って、直方体と立方体を作ります。

それぞれ、どのあつ紙を何まい使えばよいでしょうか。

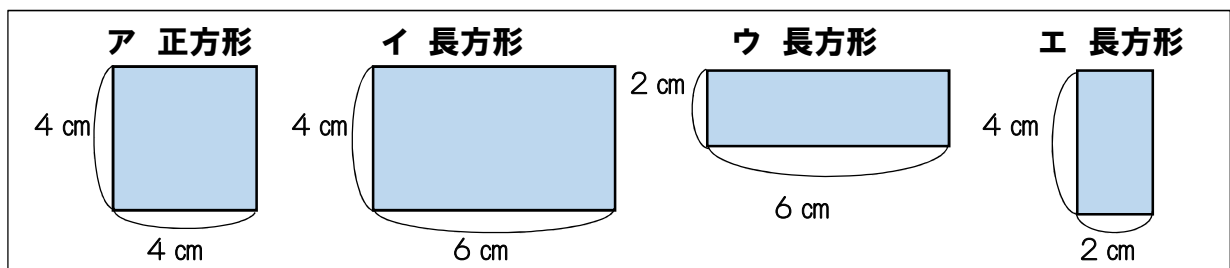

◎立方体を作るには、()を(まい)

◎直方体を作るには、

()を(まい)と()を(まい)

()を(まい)と()を(まい)

()を(まい)と()を(まい)と()を(まい)

1 直方体の面や辺、頂点の数、辺と辺の関係を調べます。

- (1) 面の数は、 () です。
 辺の数は、 () です。
 頂点の数は、 () です。

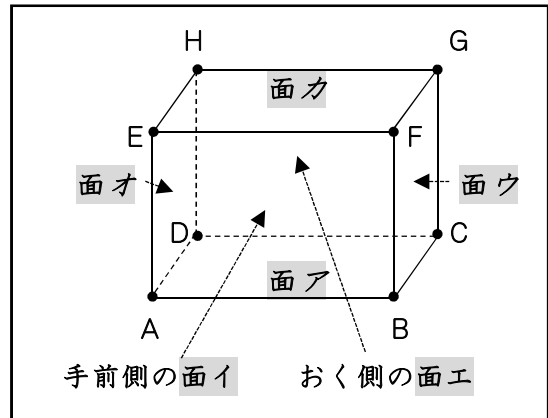

- (2) 平行な2つの面をすべて、みつ
 きましょう。
 () と ()
 () と ()
 () と ()

- (3) アの面と垂直な面をすべて、みつ
 きましょう。
 ()

- (4) 辺ABと垂直な辺は、どれですか。
 ()

- (5) 辺EAと平行な辺は、どれですか。
 ()

2 右の直方体のてん開図^{かいず}を組み立てます。

- (1) ◎のついた面と向き合う面に同じ
 印をつけましょう。
 (2) △のついた辺と重なる辺に同じ印を
 つけましょう。

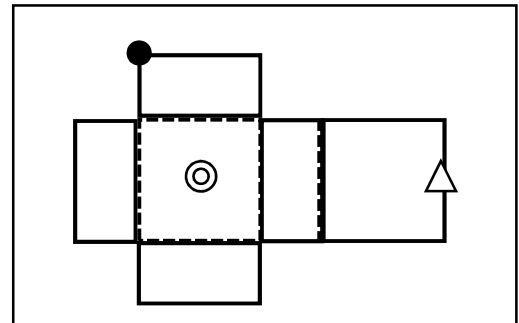

- (3) ●のついた頂点と重なる頂点全部に同じ印をつけましょう。

3 生活の中から立方体や直方体をしたものをさがしてみましょ

<立方体のもの>

<直方体のもの>

1 右の図で、○の位置を(4の2)と表せるとすると、▲と□の位置は、どのように表すことができますか。

また、例1～例3までの位置を右の図に表してみましょう。

▲ () □ ()

例1	●	(5 の 7)
例2	◆	(3 の 4)
例3	⊗	(6 の 1)

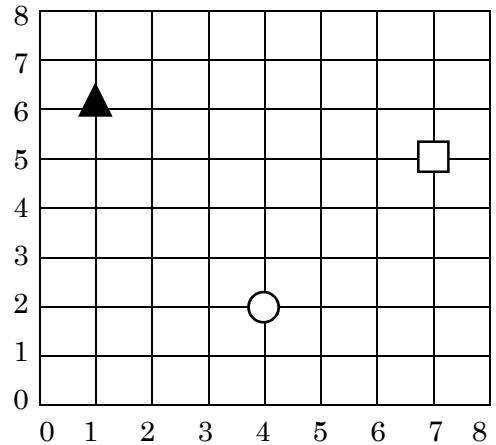

2 右の直方体で、頂点Cや頂点Gの位置は、頂点Aをもとにすると、下のよう表すことができます。

ほかの頂点の位置も、表しましょう。

C	(横 7 cm, たて 6 cm, 高さ 0 cm)
G	(横 7 cm, たて 6 cm, 高さ 5 cm)

B (横 cm, たて cm, 高さ cm)

D (横 cm, たて cm, 高さ cm) E (横 cm, たて cm, 高さ cm)

F (横 cm, たて cm, 高さ cm) H (横 cm, たて cm, 高さ cm)

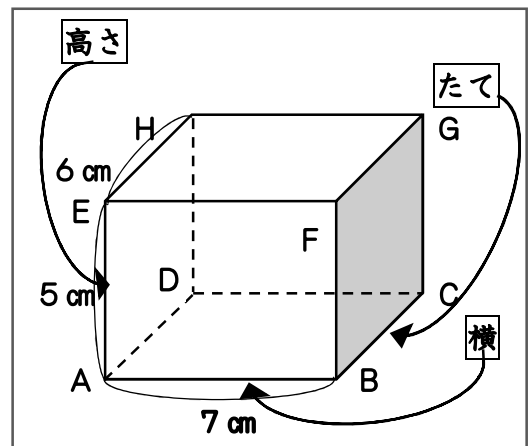

3 下のてん開図^{かいず}を組み立てたとき、次の辺や頂点と、重なる辺や頂点をかきましょう。

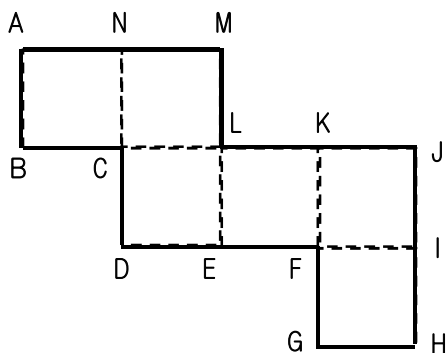

- 辺 AB →
- 辺 DE →
- 頂点 J →
- 頂点 E →
- 頂点 A →

1 次の計算をしましょう。

(1) $174 + 100$

(2) $134 - 24$

(3) $746 + 254$

(4) $1000 - 195$

2 次の数を数字でかきましょう。

(1) 二千三百五十六

()

(2) 1万を2600こあわせた数

()

(3) 1兆を3こと, 1億を23こあわせた数

()

3 () に, あてはまる数をかきましょう。

(1) 0.01を10こあつめた数は, () です。

(2) 0.001を10こ集めた数は, () です。

(3) 1を5こ, 0.1を4こあわせた数は, () です。

4 次の問題をときましょう。

(1) 1こ75円のトマトを12こ買います。代金は, いくらですか。

式

答え

(2) 6000まいの紙を4つのはこに同じまい数ずつ分けます。1つのはこに, 何まい入れるとよいでしょう。

式

答え

(3) 350円のペンケースと70円の消しゴムを買いました。500円はらうと, おつりはいくらでしょう。

式

答え

1 次の計算を筆算でしましょう。

(1) $3.65 + 5.73$

(2) $7.16 - 3.52$

(3) 13.9×7

(4) $68.4 \div 36$

2 次の計算をしましょう。答えが仮分数の時は帯分数になおしましょう。

(1) $\frac{3}{7} + \frac{5}{7}$

(2) $\frac{3}{5} + \frac{3}{5}$

(3) $\frac{6}{5} + \frac{7}{5}$

(4) $\frac{11}{9} + \frac{14}{9}$

(5) $4\frac{3}{5} - 1\frac{1}{5}$

(6) $5\frac{5}{7} - 3\frac{2}{7}$

(7) $1\frac{1}{4} - \frac{3}{4}$

(8) $1\frac{2}{5} - \frac{3}{5}$

3 次の計算を筆算でしましょう。

(1) $912 \div 4$

(2) $287 \div 7$

(3) $204 \div 4$

4 商を一の位まで求めて、わりきれないときは、あまりも出しましょう。

(1) $412 \div 53$

(2) $553 \div 67$

1 角について、()の中に言葉を入れましょう。

(1) 角の大きさの単位に()があります。
 1° は、直角を()等分した1つ分の大きさです。

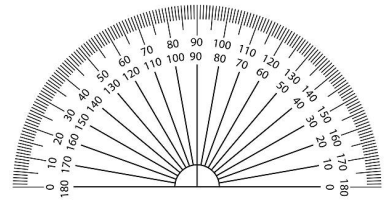

(2) 直角は、()です。
 半回転の角度は、2直角で()です。
 1回転の角度は、4直角で()です。

2 次の大きさの角をかきましょう。

(1) 85°

(2) 170°

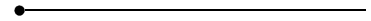
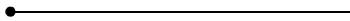

3 次の角の大きさをはかりましょう。

(1)

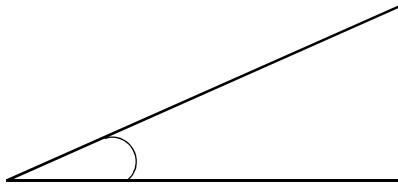

()

(2)

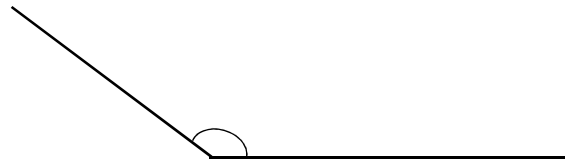

()

4 次の長方形や正方形の面積を求めましょう。

(1) 1辺が15 cmの正方形の面積

式

答え

(2) たて50 cm, 横2.5 mの長方形の面積は, 何 cm^2 ですか。

式

答え

(3) たての長さ40 cm, 横の長さ3 mの長方形の面積は, 何 cm^2 ですか。

式

答え

(4) たての長さ15 m, 横の長さ40 mの長方形の面積は, 何 m^2 ですか。
 また, 何 a でしょう。

式

答え

1 点アを通過して、直線イに平行な線と垂直な線をかきましょう。

(1)

(2)

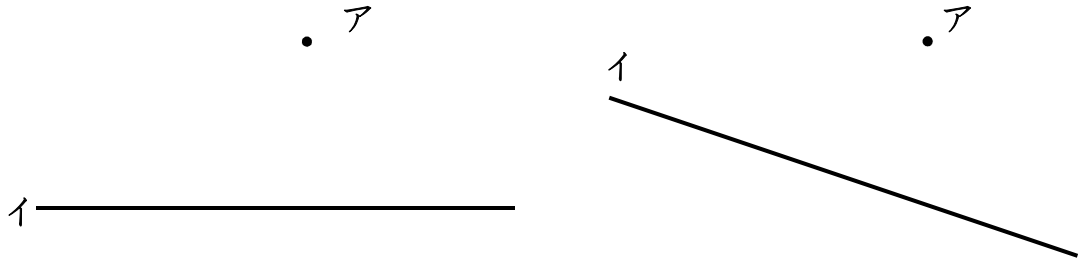

2 次の図形の中から、台形の仲間には ▲ , 平行四辺形の仲間には ● をつけましょう。

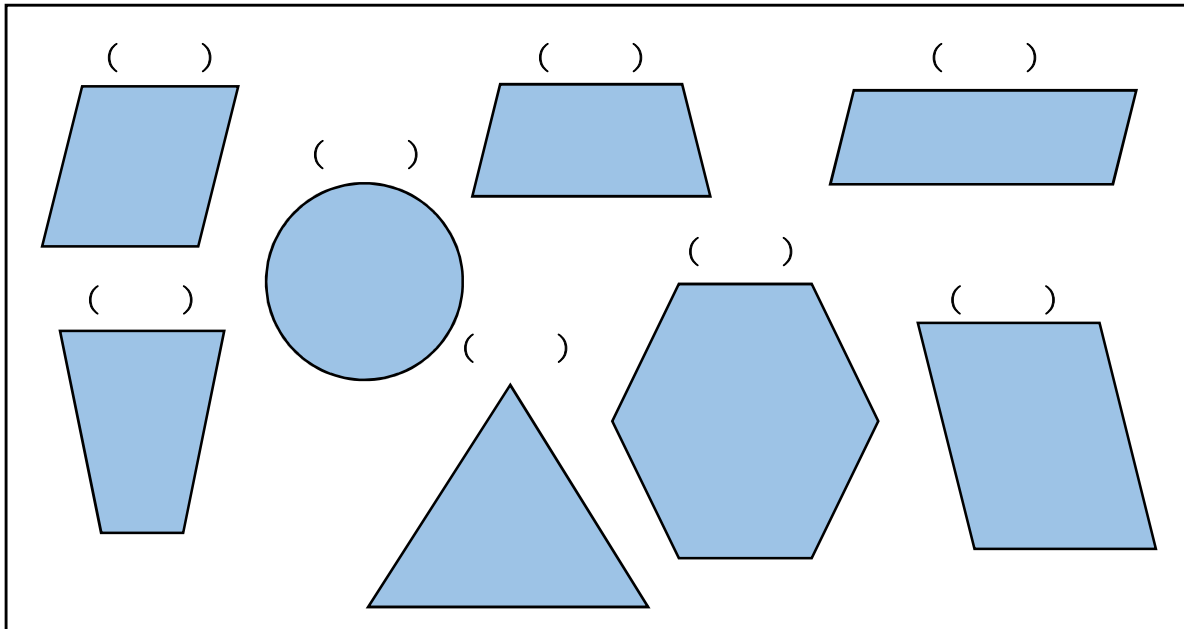

3 次の () に、答えをかきましょう。

(1) $5a = () m^2$

(2) $8ha = () a = () m^2$

(3) $60000 cm^2 = () m^2$

(4) $4600000 m^2 = () km^2$

4 次の問題に答えましょう。

(1) 4年1組の教室は、たての長さが8 m, 横の長さが9 mの長方形の形をしています。面積は、何 m^2 でしょう。また、何 cm^2 でしょうか。

式

答え () m^2 , () cm^2

1 1辺が1cmの正方形をならべて、^{かいだん}階段の形をつくります。だんの数と周りの長さの関係を調べましよう。

(1) だんの数とまわりの長さについて、下の表にまとめましよう。

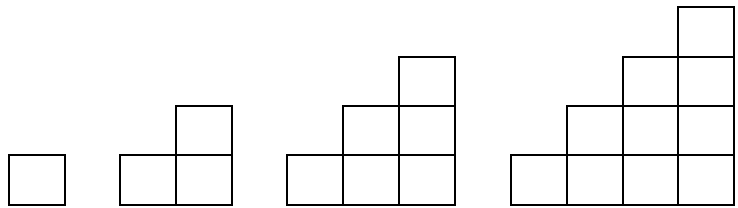

だんの数とまわりの長さ

だんの数 (だん)	1	2	3	4	5	6	7
まわりの長さ (cm)	4						

(2) だんの数とまわりの長さの関係を、だんの数を○, まわりの長さを△cmとして、式に表しましよう。

(3) だんの数が10だんのとき、まわりの長さは何cmですか。また、まわりの長さが100cmになるのは、何だんのときでしよう。

10だんのとき 式

答え

100cmのとき 式

答え

2 イルカとクジラの体長について、次の^{しりょう}資料を見て問題に答えましよう。

(1) イルカの今の体長は、もとの体長の何倍ですか。

イルカ ?倍
 《もとの体長》 → 《今の体長》
 1 m 4 m

	もとの体長	今の体長
イルカ	1 m	4 m
クジラ	3 m	9 m

※もとの体長とは、生まれたときの体長

式

答え

(2) クジラの今の体長は、もとの体長の何倍ですか。

クジラ ?倍
 《もとの体長》 → 《今の体長》
 () m () m

式

答え

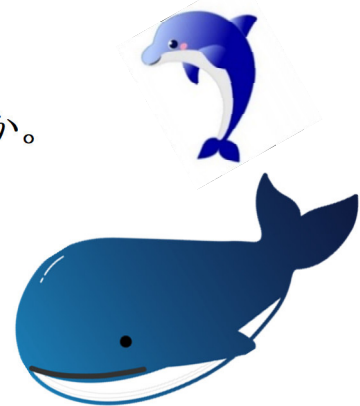

(3) もとの体長からみると、イルカとクジラでは、どちらのほうが、体長がのびたといえますか。

1 下の折れ線グラフは、ヒマワリの高さが変わっていくようすを表したものです。次の問題に答えなさい。

- (1) たてのじくの1めもりは (cm) 200
何cmを表していますか。
()
- (2) 6月10日のヒマワリの高さは、何cmですか。
()
- (3) 7月10日のヒマワリの高さは、何cmですか。
()
- (4) ヒマワリの高さがいちばんのびたのは、何月何日と何月何日の間ですか。
()

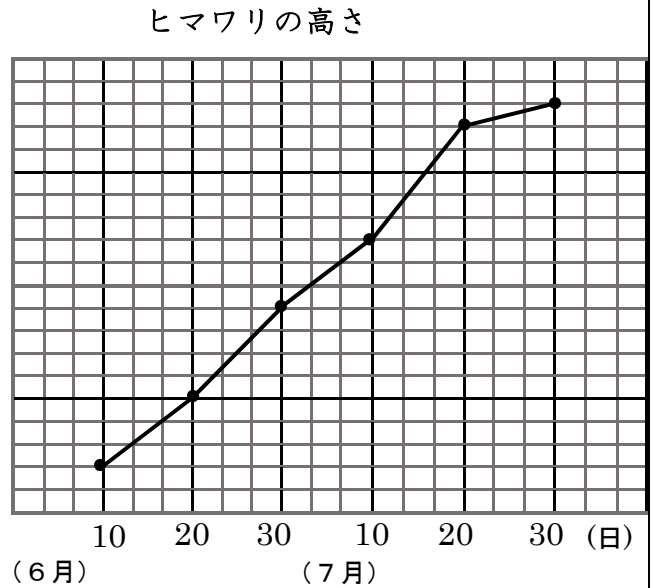

2 下のグラフを見て、下の(1)(2)(3)の問題に答えましょう。

(度) 東京とサンパウロの気温

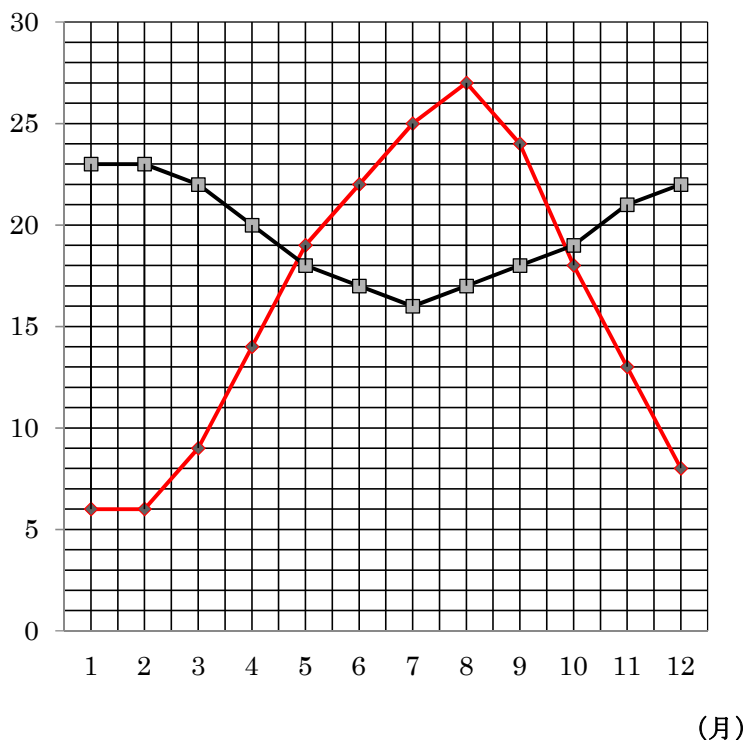

(1) 東京とサンパウロでは、最高気温は、何度ちがうでしょう。

東京 ()
サンパウロ ()
ちがい ()

(2) 東京とサンパウロでは、最低気温は、何度ちがうでしょう。

東京 ()
サンパウロ ()
ちがい ()

(3) 東京とサンパウロの気温のちがいが、一番大きいのは、何月でしょう。

()

3 次の㊶から㊿のうち、折れ線グラフで表したほうがよいものは、どれですか。

- ㊶ クラスの人の好きな給食とその人数。
- ㊷ かぜをひいたときの2時間ごとの体温。 ()
- ㊸ 毎年4月に調べた自分の身長の変わり方
- ㊿ 午前10時にはかった学校のいろいろな場所の気温

1 次の表は、先月、学校で起きたけがについて、けがをした場所とけがの種類の2つに目をつけて、まとめたものです。この表について答えましょう。

けがをした場所とけがの種類 (人)

場所 \ 種類	切りきず	打ち身	すりきず	ねんざ	合計
運動場	1	4		1	
ろうか	2	3	2	0	
教室	4	1	3	0	
体育館	1	2	4	2	
階段	0	1	2	0	
合計	8		16		

(1) 表のあいているところに、あてはまる数をかきましょう。

(2) 次のけがの人数は、何人ですか。

① ろうかで打ち身の人数。

② 体育館ですりきずの人数。

(3) 運動場でのすりきずの人数は、何人ですか。

(4) どんなけがが、いちばん多いですか。

(5) どこで起きたけがが、いちばん多いですか。

(6) 先月、学校でけがをした人数の合計は、何人ですか。

2 かなさんの組で、犬やねこを飼っているかどうかを調べました。すると、次のようなことがわかりました。

- ・犬を飼っている人は、24人です。
- ・犬もねこも飼っている人は、11人です。
- ・ねこを飼っているが、犬を飼っていない人は、8人です。
- ・ねこを飼っていない人は、18人です。
- ・かなさんの組は、全部で37人です。

飼っている動物 (人)

		犬		合計
		○	×	
ねこ	○			
	×			
合計				

(○…飼っている ×…飼っていない)

(1) 右の表のあいているところに、あてはまる数をかきましょう。

(2) 犬もねこも飼っていない人は、何人ですか。

(3) 犬だけ飼っている人は、何人ですか。

(4) 犬を飼っていない人は、何人ですか。

(5) ねこを飼っている人は、何人ですか。

1 ①～③までのそれぞれの式で表されるのは、下の㉠, ㉡, ㉢の問題文のうち、どれでしょうか。

① $60 + 70 \times 9$

② $(60 + 70) \times 9$

③ $60 \times 9 + 70$

㉠

60円のガム1こと
70円のチョコ1こ
を1セットにした
9セット分の代金

㉡

60円のガム1こと
70円のチョコ9こ
の代金

㉢

60円のガム9こを
70円の箱に入れて
もらった代金

(1) 計算の順^{じゆん}じよを考えて、それぞれの問題の代金^{もと}を求めましょう。

㉠ 円

㉡ 円

㉢ 円

2 おとな5人と子ども7人が、お店でお茶とジュースを買いました。お茶を買ったのは6人で、そのうち3人は、おとなでした。

(1) 買い物の様子を右の表に整理してみましょう。

	お茶	ジュース	合計
おとな			
子ども			
合計			

(2) ジュースを買った子どもは、何人でしょうか。

 人

3 生チョコケーキは960円で、ショートケーキのねだんの3倍です。ショートケーキのねだんは、アイスバーのねだんの4倍です。

(1) ショートケーキのねだんは、何円でしょうか。

式

答え

(2) アイスバーのねだんは、何円でしょうか。

式

答え

4 1本0.5L入りのジュースが11本あります。ジュースは、全部で何Lあるでしょうか。

式

答え